

THANK YOU FOR PURCHASING OUR STUDIO RTA
GRACIAS POR COMPRAR NUESTRO STUDIO RTA
MERCİ D'AVOIR ACHETÉ UN MEUBLE STUDIO RTA
E-SERIES 3000 TV STAND

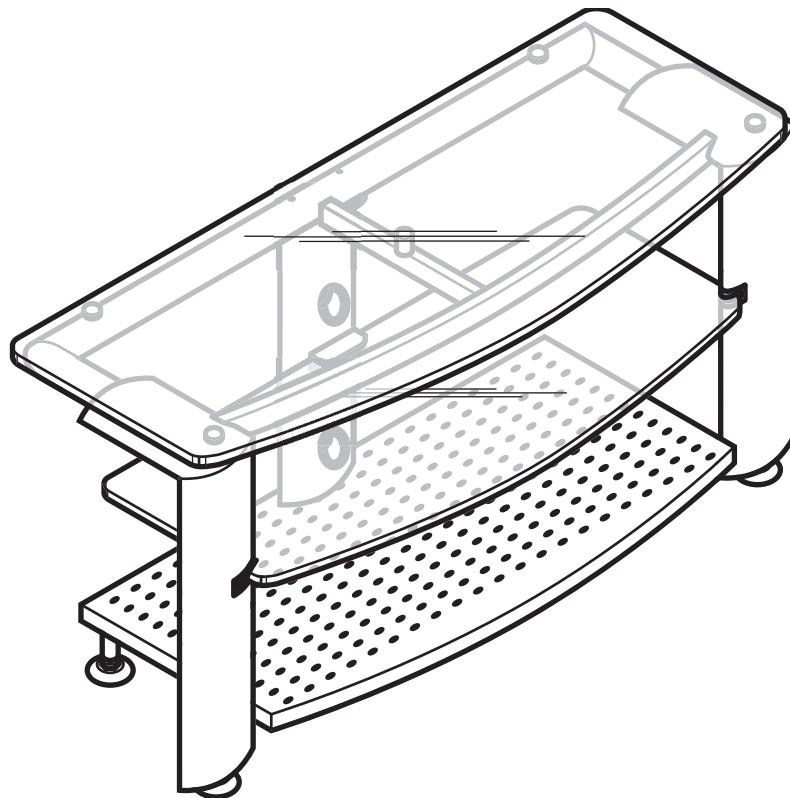

MODEL #60331 BLACK CRINKLE/CLEAR GLASS
MODELO NO. 60331 NEGRO ARRUGADO/VIDRIO TRANSPARENTE
MODÈLE N° 60331 NOIR FRONCE/VERRE TRANSPARENT

Studio
RTA
READY TO ASSEMBLE®
INSPIRING CREATIVITY
A Sauder Family Company

7255 ROSEMEAD BLVD • PICO RIVERA, CA 90660
(562) 446-2255 • FAX (562) 446-2277
(800) 445-1527

ASSEMBLY INSTRUCTIONS - IMPORTANT:

CAREFULLY UNPACK & IDENTIFY EACH COMPONENT BEFORE ATTEMPTING TO ASSEMBLE. REFER TO PARTS LIST. PLEASE TAKE CARE WHEN ASSEMBLING THE UNIT AND ALWAYS SET THE PARTS ON A CLEAN, SOFT SURFACE. IF YOU REQUIRE ANY ASSISTANCE WITH ASSEMBLY, PARTS, OR INFORMATION ON OTHER PRODUCTS, PLEASE VISIT OUR WEBSITE: WWW.STUDIORTA.COM OR CALL OR WRITE US.

WARNING!

THIS FURNITURE ITEM (CART, ENTERTAINMENT CENTER, ETC.) IS DESIGNED FOR USE WITH TELEVISIONS WEIGHING NOT MORE THAN 250 POUNDS. THIS INCLUDES MOST 36" DIAGONAL SCREEN TVS. USE OF A TV THAT IS TOO LARGE OR TOO HEAVY IS HAZARDOUS. SEVERE INJURY OR DEATH CAN OCCUR. THE TV AND FURNITURE COMBINATION WILL BE UNSTABLE, AND MAY TIP OVER.

- CHECK THE SIZE AND WEIGHT OF YOUR TV.
- MAKE SURE THAT THE BASE OF THE TV CAN SET COMPLETELY ON THE TV SHELF.
- THE TV BASE SHOULD NEVER EXTEND PAST THE EDGE OF THE TV SHELF (THE PICTURE TUBE CONE MAY EXTEND PAST THE SHELF).
- NEVER USE A TV THAT IS TOO HEAVY OR TOO LARGE.

GLASS TOP MAXIMUM WEIGHT CAPACITY LIMIT: 250 LBS/113,63 kg.

GLASS SHELF MAXIMUM WEIGHT CAPACITY LIMIT: 20 LBS/9,09 kg.

DO NOT EXCEED THIS LIMIT!!

PLEASE USE CARE AND GOOD JUDGEMENT WHEN PLACING OBJECTS ON GLASS SURFACE.

INSTRUCCIONES PARA ARMAR - IMPORTANTE:

DESEMPAQUE CUIDADOSAMENTE E IDENTIFIQUE CADA COMPONENTE ANTES DE TRATAR DE EMPEZAR SU ENSAMBLADURA. VERIFIQUE LA LISTA DE PARTES. POR FAVOR TENGA CUIDADO CUANDO ARME LA UNIDAD Y SIEMPRE COLOQUE LAS PIEZAS SOBRE UNA SUPERFICIE PLANA, SUAVE Y LIMPIA. SI NECESITA AYUDA CON EL ARMADO, PARTES O INFORMACIÓN SOBRE OTROS PRODUCTOS, VISTE POR FAVOR NUESTRA PÁGINA EN EL INTERNET: WWW.STUDIORTA.COM O POR FAVOR LLÁME O ESCRIBANOS.

¡AVISO!

ESTE MUEBLE (CARRITO, CENTRO DE ENTRETENIMIENTO, ETC.) ESTA DISEÑADO PARA USO EN TELEVISORES QUE NO PESEN MÁS DE 113,63 KILOGRAMOS. ESTO INCLUYE A LA MAYORÍA DE LOS TELEVISORES CON PANTALLA DIAGONAL DE 91,44cm. EL USO DE TELEVISORES QUE SEAN MUY GRANDES O PESADOS PARA LAS ESPECIFICACIONES REQUERIDAS POR ESTOS MUEBLES ES MUY PELIGROSO. LESIONES SEVERAS E INCLUSIVE LA MUERTE PUEDE SER RESULTADO EN HACERLO. LA COMBINACIÓN DEL MUEBLE Y TELEVISOR PODRÍAN SER MUY INESTABLES, Y PODRÍAN VOLTEARSE.

- VERIFIQUE EL TAMAÑO Y PESO DEL TELEVISOR.
- ASEGÚRESE QUE LA BASE DEL TELEVISOR ASIENTA POR COMPLETO SOBRE LA BASE DE SOPORTE DEL TELEVISOR EN EL MUEBLE.
- LA BASE DEL TELEVISOR NUNCA DEBE DE EXTENDERSE SOBREPASANDO EL BORDE DE LA BASE DE SOPORTE DEL TELEVISOR EN EL MUEBLE (EL TUBO CONO DEL TELEVISOR PUEDE EXTENDER MÁS ALLÁ DE LA BASE DEL MUEBLE).
- NUNCA USE UN TELEVISOR QUE SEA DEMASIADO PESADO O GRANDE.

LA CAPACIDAD LIMITE DE PESO SOBRE LA MESA DE VIDRIO ES DE: 250 LIBRAS/113,63 kg.

LA CAPACIDAD LIMITE DE PESO SOBRE EL ESTANTE DE VIDRIO ES DE: 20 LIBRAS/9,09 kg.

¡NO EXCEDA ESTE LIMITE!

USE POR FAVOR CUIDADO Y BUEN JUICIO ANTES DE COLOCAR OBJETOS SOBRE LA SUPERFICIE DE VIDRIO.

DIRECTIVES DE MONTAGE - IMPORTANT:

AVANT DE COMMENCER L'ASSEMBLAGE, DÉBALLEZ DÉLICATEMENT TOUTES LES PIÈCES ET REPÉREZ-LES SUR LA LISTE DES PIÈCES. PROCÉDEZ AVEC SOINS DURANT L'ASSEMBLAGE ET POSEZ TOUJOURS LES PIÈCES SUR UNE SURFACE PROPRE, DOUCE ET LISSE. SI VOUS AVEZ BESOIN D'AIDE CONCERNANT L'ASSEMBLAGE OU LES PIÈCES, AINSI QUE DES INFORMATIONS SUR D'AUTRES PRODUITS, N'HÉSITÉS PAS À NOUS 'ÉCRIRE OU NOUS APPELER.

ATTENTION!

CE MEUBLE (CHARIOT, MEUBLE HI-FI, ETC.) EST CONÇU POUR LES TÉLÉVISIONS PESANT MOINS DE 113,63 KILOGRAMMES. CELA CONCERNE LA PLUPART DES TV À ÉCRANS DE 91,44cm. UTILISER UNE TV TROP GRANDE OU TROP LOURDE EST DANGEREUX ET POURRAIT CAUSER DES BLESSURES GRAVES OU MÊME TUER. L'ENSEMBLE TV ET MEUBLE SERAIT INSTABLE ET POURRAIT SE RENSERSE.

- VÉRIFIER LA TAILLE ET LE POIDS DE VOTRE TV.
- S'ASSURER QUE LA BASE DE LA TV EST COMPLÈTEMENT POSÉE SUR L'ÉTAGÈRE TV.
- LA BASE DE LA TV NE DOIT JAMAIS DÉPASSER LES BORDS DE L'ÉTAGÈRE TV (L'ÉCRAN PEUT DÉPASSER DE L'ÉTAGÈRE).
- NE JAMAIS UTILISER UNE TV TROP LOURDE OU TROP LARGE.

LIMITE MAXIMALE DE CHARGE SUR LE TABLE EN VERRE: 250 LIVRES/113,63 kg.

LIMITE MAXIMALE DE CHARGE SUR L'ÉTAGÈRE EN VERRE: 20 LIVRES/9,09 kg.

NE DÉPASSEZ PAS CETTE LIMITE!

PRÉCAUTION ET BON SENS SONT DE RIGUEUR LORSQUE VOUS PLACEZ DES OBJETS SUR UNE SURFACE EN VERRE.

E-SERIES 3000 TV STAND

PARTS LIST / LISTA DE PARTES / LISTE DES PIÈCES

DESCRIPTION/DESCRIPCIÓN/DESCRIPTION

QUANTITY/CANTIDAD/QUANTITÉ

1. RIGHT LEG
PATA DERECHA
JAMBE DROITE

1

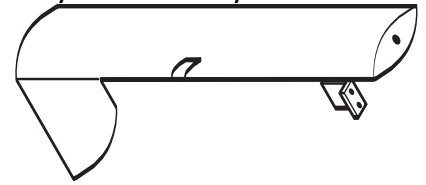

2. LEFT LEG
PATA IZQUIERDA
JAMBE GAUCHE

1

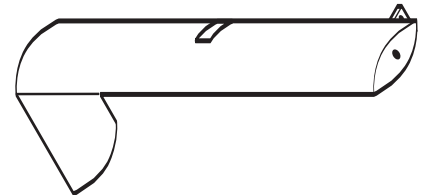

3. REAR FRAME
ARMAZÓN TRASERO
STRUCTURE ARRIÈRE

1



4. REAR BAR
BARRA TRASERA
BARRE ARRIÈRE

1



5. TOP CROSSBAR
TRAVESAÑO SUPERIOR
TRAVERSE DU HAUT

1



6. BOTTOM SHELF
REPISA INFERIOR
ÉTAGÈRE DU BAS

1

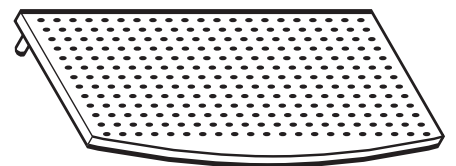

7. GLASS TOP
MESA DE VIDRIO
DESSUS EN VERRE

1

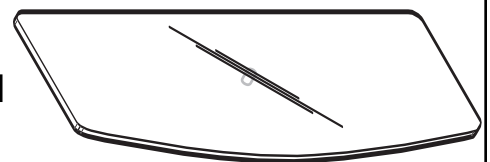

8. GLASS SHELF
REPISA DE VIDRIO
ETAGÈRE EN VERRE

1



PARTS LIST / LISTA DE PARTES / LISTE DES PIÈCES

DESCRIPTION/DESCRIPCIÓN/DESCRIPTION

QUANTITY/CANTIDAD/QUANTITÉ

9. ALLEN BOLT - 1/4" X 2-1/2"
TORNILLO ALLEN
BOULON ALLEN

3

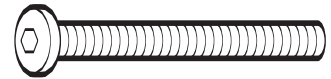

10. ALLEN BOLT - 1/4" X 1-3/8"
TORNILLO ALLEN
BOULON ALLEN

3

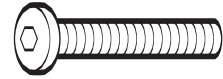

11. ALLEN BOLT - 1/4" X 1/2"
TORNILLO ALLEN
BOULON ALLEN

14

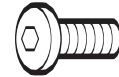

12. BOLT FOR GLASS CLIP
TORNILLO DE CLIP PARA VIDRIO
BOULON DES ATTACHE EN VERRE

2



13. GLASS SUPPORT
SOPORTE PARA VIDRIO
SUPPORT EN VERRE

2



14. CABLE COLLAR
COLLAR DE CABLE
COLLIER DE CÂBLE

2



15. GLASS SPACER
ESPACIADOR PARA VIDRIO
ENTRETOISE EN VERRE

4



16. FLOOR LEVELER
NIVELADOR DE PISO
PATIN RÉGLABLE

4

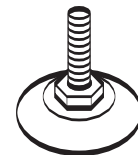

17. HEX WRENCH
LLAVE HEXAGONAL
CLÉ HEXAGONALE

1



18. ALLEN WRENCH
LLAVE ALLEN
CLÉ ALLEN

1

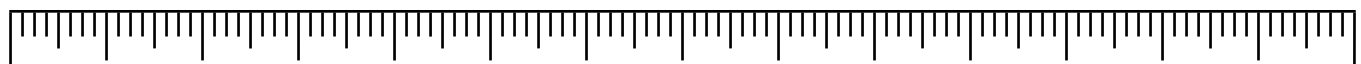
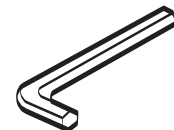

0"

1"

2"

3"

4"

5"

6"

7"

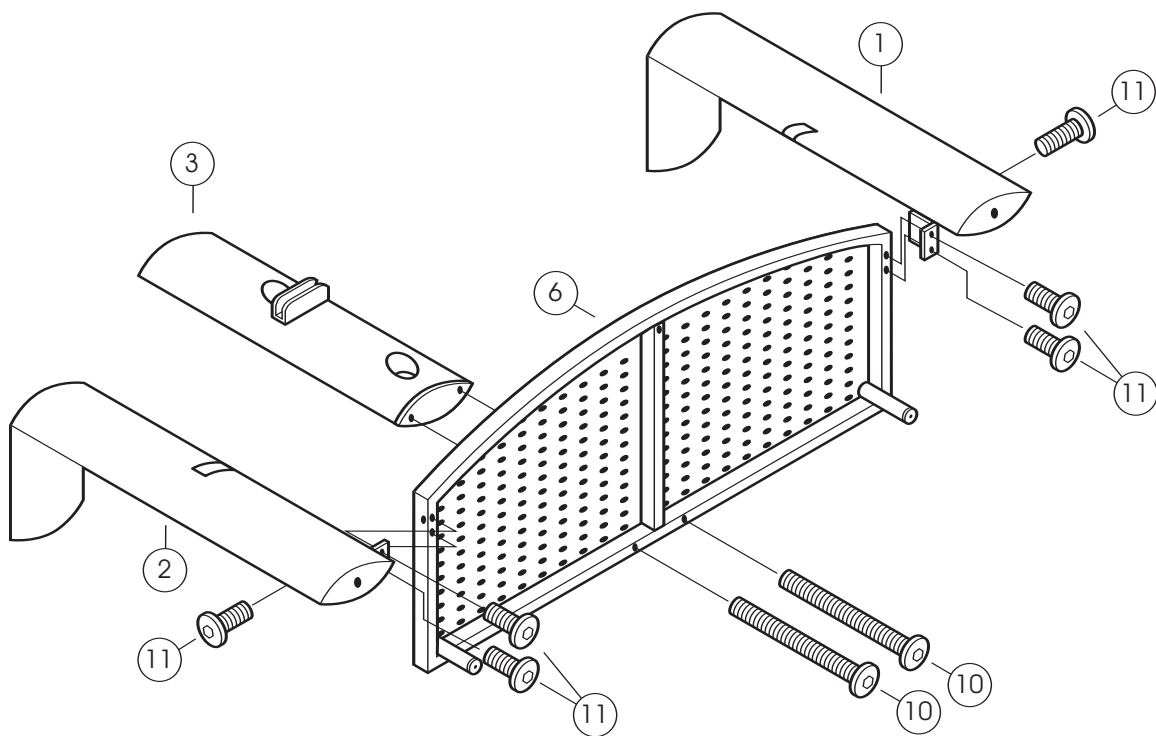

- 1.**
- SCREW ALLEN BOLTS (10) THROUGH BOTTOM SHELF (6) AND ONTO REAR FRAME (3).
 - ALIGN BRACKETS ON RIGHT AND LEFT LEGS (1 AND 2) WITH HOLES IN BOTTOM SHELF (6) AND ATTACH USING ALLEN BOLTS (11).
 - SCREW ALLEN BOLTS (11) THROUGH SIDE BRACKETS ON LEGS AND INTO BOTTOM SHELF (6).
- ATORNILLE LOS TORNILLOS ALLEN (10) A TRAVÉS DEL FONDO DE LA REPISA (6) Y DENTRO DEL ARMAZÓN TRASERO (3).
 - ALINEE LOS SOPORTES SOBRE LAS PATAS DERECHA E IZQUIERDA (1 Y 2) CON LOS ORIFICIOS EN LA REPISA DE FONDO (6) Y FÍJELA USANDO TORNILLOS ALLEN (11).
 - ATORNILLE LOS TORNILLOS ALLEN (11) A TRAVÉS DE LOS SOPORTES LATERALES SOBRE LAS PATAS Y DENTRO DE LA REPISA DE FONDO (6).
- VISSER LES BOULONS ALLEN (10) À TRAVERS L'ÉTAGÈRE DU BAS (6) DANS LA STRUCTURE ARRIÈRE (3).
 - ALIGNER LES ÉQUERRES SUR LES JAMBES DROITES ET GAUCHES (1 ET 2) AVEC LES TROUS DANS L'ÉTAGÈRE DU BAS (6) ET LES FIXER EN UTILISANT LES BOULONS ALLEN (11).
 - VISSER LES BOULONS ALLEN (11) À TRAVERS LES EQUERRES DE FIXATION LATÉRALE SUR LES JAMBES ET DANS L'ÉTAGÈRE DU BAS (6).

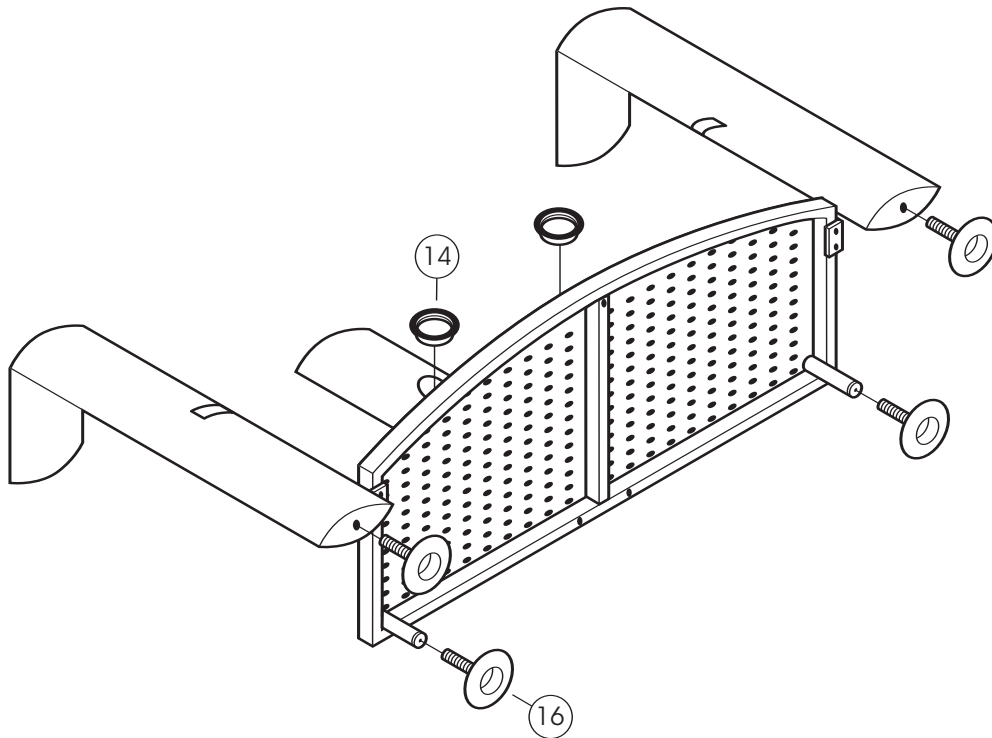

- 2.**
- INSERT CABLE COLLARS (14) INTO HOLES IN REAR FRAME.
 - SCREW FLOOR LEVELERS (16) INTO BOTTOM OF LEGS AND FEET ON BOTTOM FRAME.
 - INSERTE LOS COLLARES DE CABLE (14) DENTRO DE LOS ORIFICIOS EN EL ARMAZÓN TRASERO.
 - ATORNILLE LOS NIVELADORES DE PISO (16) DENTRO DEL FONDO DE LAS PATAS AL FONDO DEL ARMAZÓN.
 - INSÉRER LES COLLIERS DE CÂBLES (14) DANS LES TROUS DE LA STRUCTURE ARRIÈRE.
 - VISSER LES PATINS RÉGLABLES (16) AU BOUT DES JAMBES ET CELLES-CI SUR LA STRUCTURE DU BAS.

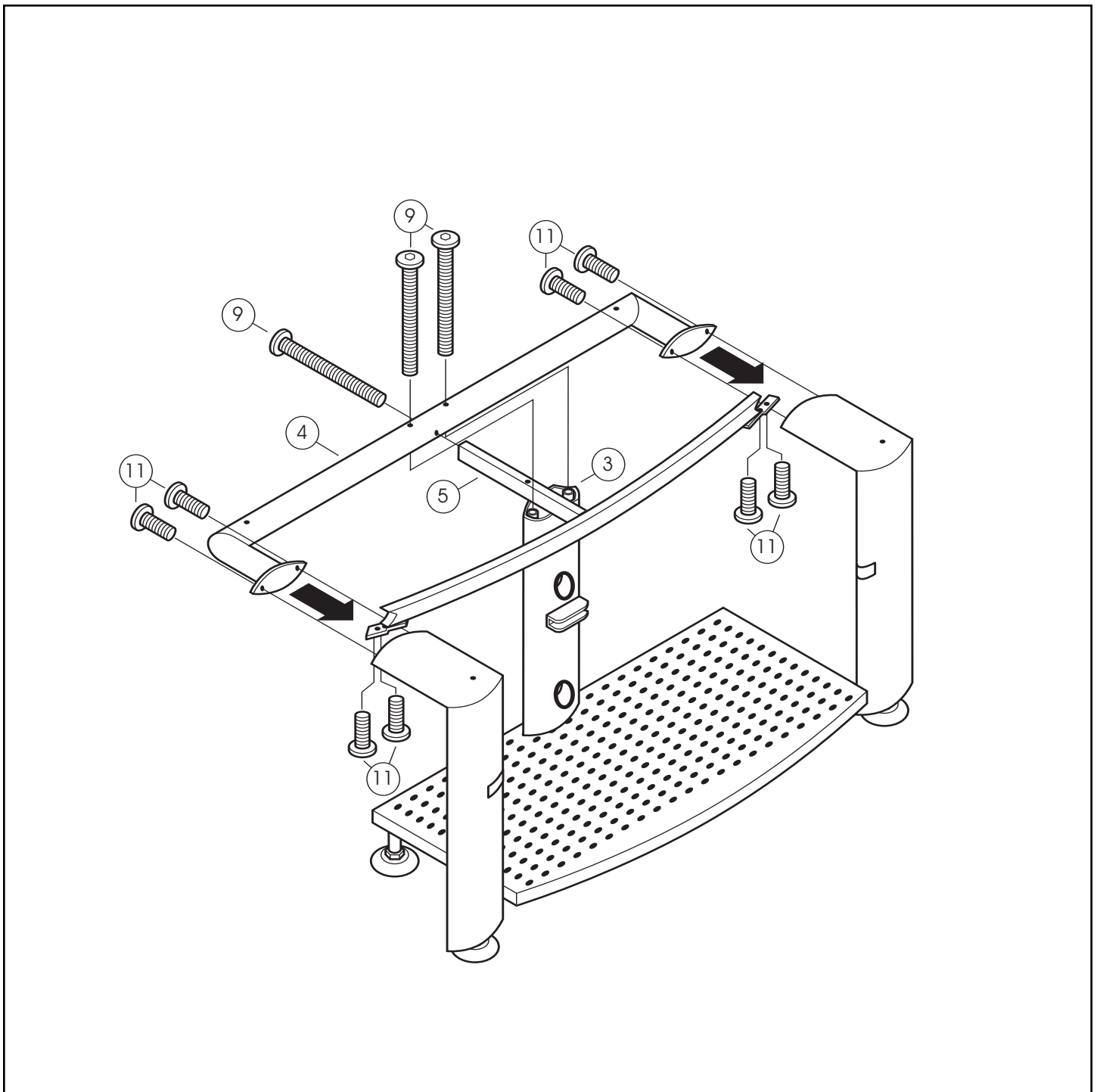

- 3.**
- CAREFULLY STAND UNIT UPRIGHT.
 - SLIDE TOP CROSSBAR (5) ONTO LEGS AND ATTACH USING ALLEN BOLTS (11).
 - ATTACH REAR BAR (4) TO LEGS USING ALLEN BOLTS (11).
 - ATTACH REAR BAR (4) TO TOP CROSSBAR (5) USING ALLEN BOLT (9).
 - ATTACH REAR BAR (4) TO REAR FRAME (3) USING ALLEN BOLTS (9).
- CUIDADOSAMENTE COLOQUE LA UNIDAD AL DERECHO.
 - DESLICE EL TRAVESAÑO SUPERIOR (5) SOBRE LAS PATAS Y FÍJELAS USANDO LOS TORNILLOS ALLEN (11).
 - FIJE LA BARRA TRASERA (4) LAS PATAS USANDO TORNILLOS ALLEN (11).
 - FIJE LA BARRA TRASERA (4) AL TRAVESAÑO SUPERIOR (5) USANDO TORNILLOS ALLEN (9).
 - FIJE LA BARRA TRASERA (4) AL ARMAZÓN TRASERO (3) USANDO TORNILLOS ALLEN (9).
- AVEC PRECAUTION, METTRE LA STRUCTURE DEBOUT.
 - FAIRE GLISSER LA TRAVERSE DU HAUT (5) DANS LES JAMBES ET LES FIXER EN UTILISANT DES BOULONS ALLEN (11).
 - FIXER LA BARRE ARRIÈRE (4) AUX JAMBES EN UTILISANT LES BOULONS ALLEN (11).
 - FIXER LA BARRE ARRIÈRE (4) À LA TRAVERSE DU HAUT (5) EN UTILISANT LES BOULONS ALLEN (9).
 - FIXER LA BARRE ARRIÈRE (4) À LA STRUCTURE ARRIÈRE (3) EN UTILISANT LES BOULONS ALLEN (9).

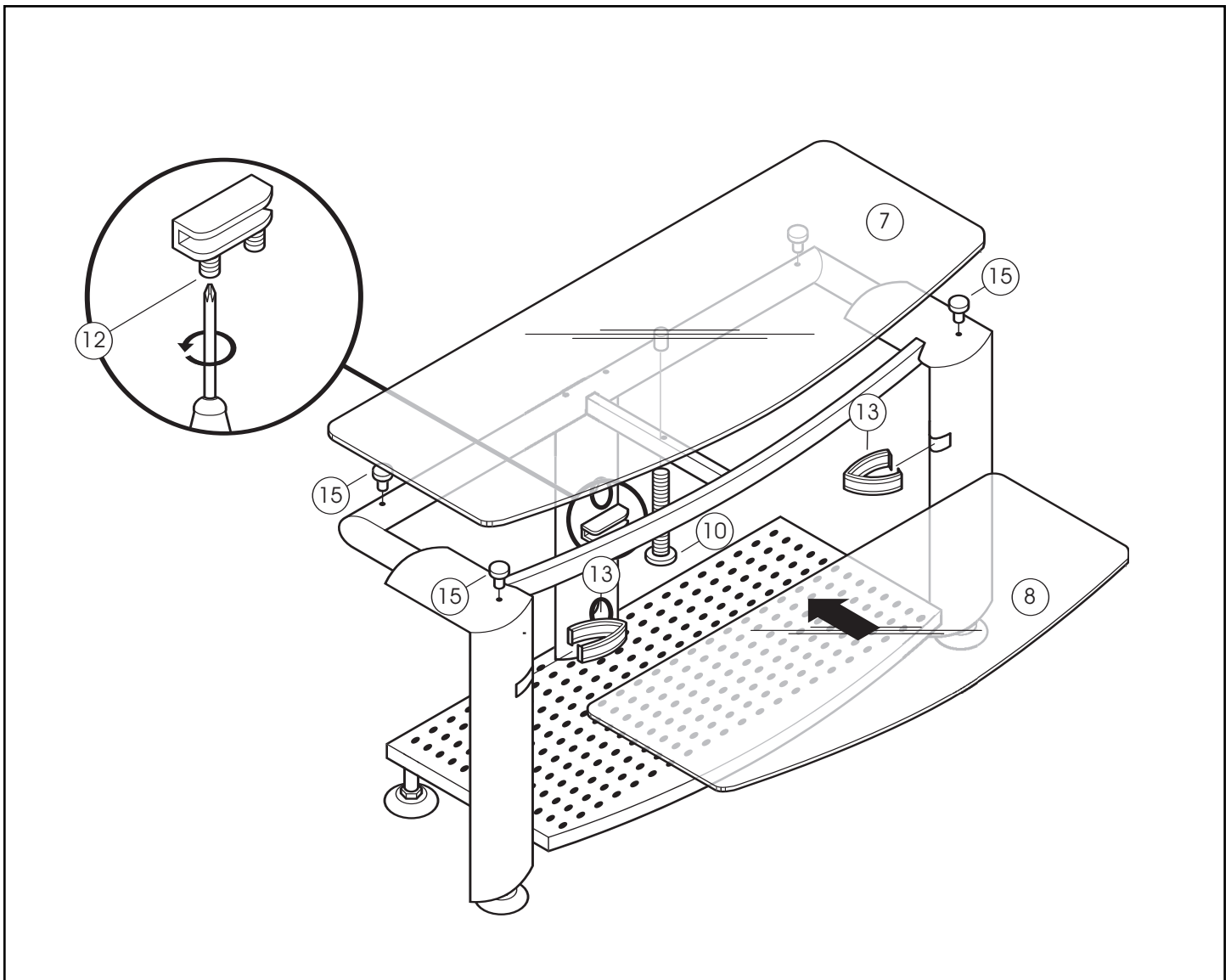

- 4.**
- INSERT GLASS SPACERS (15) INTO HOLES IN LEGS AND REAR BAR (4).
 - CAREFULLY PLACE GLASS TOP (7) ONTO SPACERS MAKING SURE METAL TAB ALIGNS WITH HOLE IN TOP FRAME.
 - SECURE GLASS BY SCREWING ALLEN BOLT (10) UNDER TOP FRAME AND INTO METAL TAB ON GLASS.
 - INSERT GLASS SUPPORTS (13) INTO SLOTS IN LEGS.
 - CAREFULLY SLIDE GLASS SHELF (8) INTO GLASS SUPPORTS.
 - SECURE GLASS SHELF BY SCREWING BOLTS FOR GLASS CLIPS (12) INTO HOLES IN CLIPS.
- INSERTE LOS ESPACIADORES PARA VIDRIO (15) DENTRO DE LOS ORIFICIOS EN LAS PATAS Y LA BARRA TRASERA (4).
 - CUIDADOSAMENTE COLOQUE LA MESA DE VIDRIO (7) SOBRE LOS ESPACIADORES ASEGURÁNDOSE QUE LA PESTAÑA DE METAL ALINEE CON EL ORIFICIO EN EL ARMazón SUPERIOR.
 - FIJE EL VIDRIO CON UN TORNILLO ALLEN (10) POR DEBAJO DEL ARMazón SUPERIOR Y DENTRO LA PESTAÑA DE METAL SOBRE EL VIDRIO.
 - INSERTE LOS SOPORTES PARA VIDRIO (13) DENTRO DE LAS RANURAS EN LAS PATAS.
 - DESLICE CUIDADOSAMENTE LAS REPISA DE VIDRIO (8) SOBRE LOS SOPORTES PARA VIDRIO.
 - ASEGURE LA REPISA DE VIDRIO CON LOS TORNILLOS DE LOS CLIPS PARA VIDRIO (12) DENTRO DE LOS ORIFICIOS EN LOS CLIPS.
- INSÉRER LES ENTRETOISES EN VERRE (15) DANS LES TROUS DES JAMBES ET DANS LA BARRE ARRIÈRE (4).
 - AVEC PRECAUTION, PLACER LE DESSUS EN VERRE (7) DANS LES ENTRETOISES, EN S'ASSURANT QUE LES ONGLETS EN MÉTAL SONT ALIGNÉS AVEC LES TROUS DE LA STRUCTURE DU HAUT.
 - FIXER LA VITRE EN VISSANT LES BOULONS ALLEN (10) SOUS LA STRUCTURE DU HAUT ET DANS LES ONGLETS DE METAL DE LA VITRE.
 - INSÉRER LES SUPPORTS EN VERRE (13) DANS LES FENTES DES JAMBES.
 - AVEC PRECAUTION, FAIRE GLISSER LE ETAGÈRE EN VERRE (8) DANS LES SUPPORTS EN VERRE.
 - FIXER LE ETAGÈRE EN VERRE EN VISSANT LES BOULONS DES ATTACHES EN VERRE (12) DANS LES TROUS DES ATTACHES.

LIMITED WARRANTY

Studio RTA (the "Company") warrants to the Original Purchaser that this product will be free from defects in its workmanship and materials, under normal residential use and service conditions, as described herein. "Defects" as used in this warranty, is defined as any imperfections which impair the use of the furniture or product. The Company will repair or replace, at its option, without charge to the original purchaser only, the defective products or parts for a period of Ten (10) years (or Thirty (30) days on closeouts and discounted products) from the date of purchase and while owned by the Original Purchaser. Replacement parts can only be supplied if parts are available. Items out of production may be unavailable. This warranty shall be effective for the applicable time period beginning from date of purchase as shown on your original sales receipt. The Company's obligation under this warranty is limited to repairing or replacing products or parts as provided herein. This product has been designed for and is intended for residential use only. This warranty is Original Purchaser's sole remedy for product defects, and this warranty does not extend to any product, or damage to any product, caused by or attributable to abuse or misuse, products used for commercial or rental purposes, use modification of, or attachments to the product, and products or parts not used, maintained, or installed in accordance with the company's installation, maintenance and/or applicable guidelines. The warranty extended hereunder is in lieu of any and all other warranties, express or implied, including without limitation any implied warranty of merchantability or of fitness for a particular purpose. The company will not be responsible for indirect, special, incidental or consequential damages. This warranty is limited to merchandise purchased in the United States. Some states do not allow the exclusion or limitation of incidental or consequential damages, so the above limitations or exclusions may not apply to you. This warranty gives you specific legal rights. You may also have other rights which may vary from state to state. The company will advise you of the procedure to follow in making warranty claims. Telephone Studio RTA at (562) 446-2255 to explain the defect and give your name, address, and telephone number. Please be prepared with the model number of the product, date and place of purchase. If you require any assistance with assembly or parts please visit our website: www.studiorta.com.

GARANTÍA LIMITADA

Studio RTA (la "Compañía") garantiza al Comprador Original que este producto estará libre de defectos tanto de fabricación como en los materiales, utilizado bajo el uso, servicio y condiciones normales residenciales, tal como se describe a continuación. La Compañía reparará o reemplazará, a nuestra opción, sin cargo alguno únicamente al Comprador Original, el producto o las partes defectuosas por un periodo de Diez (10) años (o Treinta (30) días si son productos de saldo y con descuento) desde la fecha de compra y mientras siga siendo propiedad del Comprador Original. Las partes de reemplazo únicamente podrán ser proporcionadas si se encuentran disponibles. Los artículos que estén descontinuados podrían no estar disponibles. "Defectos" como se utiliza en esta garantía, se define como cualquier imperfecciones que deterioren el uso de los muebles o del producto. Esta garantía será efectiva para el período de tiempo pertinente a partir de la fecha de compra que se muestra en el recibo de venta original. La obligación de la Compañía bajo esta garantía se limita a la reparación o el reemplazo de los productos o las partes como se describe aquí. Este producto ha sido diseñado para, y con el propósito de que sea para uso residencial únicamente. Esta garantía es el recurso exclusivo respecto a productos defectuosos para el Comprador Original, y esta garantía no se extiende a cualquier otro producto, o los daños a cualquier otro producto, causados por, o atribuibles al abuso o mal uso, productos utilizados para propósitos comerciales o de arrendamiento, modificación en el uso de, o anexos al producto, y productos o partes que no sean usadas, mantenidas en buenas condiciones, o instaladas de acuerdo con las directrices de instalación y mantenimiento de la compañía, y/o otras directrices pertinentes. Conforme a la presente extensión de esta garantía, en vez de cualquier y todas las otras garantías, expresas o implícitas, incluyendo sin limitación cualquier garantía tácita de comercialidad o capacidad para un propósito particular. La Compañía no será responsable de los daños indirectos, especiales, incidentales o consecuentes. Esta garantía es limitada a la mercancía comprada en los Estados Unidos. En algunos estados no se permite la exclusión o limitación de daños incidentales o consecuentes, por lo que las limitaciones o exclusiones anteriores podrían no ser aplicables para usted. Esta garantía le ofrece derechos legales específicos. Usted también podría tener otros derechos, los cuales podrían variar en cada estado. La Compañía le informará acerca del proceso a seguir para realizar los reclamos de esta garantía. Comuníquese con Studio RTA al (562) 446-2255 para explicar el defecto y proporcione su nombre, dirección y número telefónico. Por favor esté listo para proporcionar la información del número de modelo del producto, la fecha y el lugar de compra. Si necesita ayuda para ensamblar o con las partes, por favor visite nuestro sitio en Internet: www.studiorta.com.

GARANTIE LIMITÉE

Studio RTA (la «Compagnie») garantit à l'acheteur Original que ce produit sera exempt de tout défaut de fabrication et matériel s'il est utilisé à la maison et dans des conditions d'exploitation normales, tel que décrit à la présente. "Défauts" comme utilisé dans cette garantie, est défini en tant que toutes les imperfections qui altèrent l'utilisation des meubles ou du produit. La Compagnie réparera ou remplacera, à sa discrétion et sans frais pour l'acheteur Original seulement, le produit défectueux ou les pièces défectueuses pour une période de Dix (10) ans (ou trente (30) jours sur des produits liquidés ou offerts à prix réduits), à compter de la date d'achat et pendant que l'acheteur Original est propriétaire du produit. Les pièces de rechange ne pourront être fournies uniquement si elles sont disponibles. Les articles hors de production ne seront peut-être pas disponibles. Cette garantie sera en vigueur pour la période de temps applicable à compter de la date d'achat, comme l'illustre le reçu de vente original. En vertu de cette garantie, l'obligation de la compagnie se limite à réparer ou à remplacer les produits ou les pièces, comme le stipulent les présentes. Ce produit a été conçu pour un usage résidentiel et a pour but d'être utilisé uniquement ainsi. Cette garantie est le seul recours de l'acheteur Original lorsque le produit est défectueux, et cette garantie ne s'applique pas à tout produit ou dommages à tout produit, causés par ou attribuables à un usage abusif ou à un mésusage ou si les produits sont utilisés à des fins commerciales ou de location, si l'utilisation du produit est modifiée ou si les accessoires et les produits ou pièces du produit ne sont pas utilisés, entretenus ou installés conformément aux directives d'installation, d'entretien et/ou applicables. La garantie fournie à la présente remplace toutes autres garanties expressees ou implicites, y compris sans toutefois s'y limiter toute garantie implicite de commercialité ou de qualité pour un usage particulier. La compagnie n'est pas responsable des dommages indirects, spéciaux, imprévus ou consécutifs. Cette garantie est limitée aux marchandises achetées aux Etats-Unis. Certains états ou provinces interdisent l'exclusion ou la restriction des dommages imprévus ou consécutifs; ainsi, les limites ci-dessus ou les exclusions ne s'appliquent peut-être pas. Cette garantie vous donne des droits spécifiques. Vous pourriez avoir d'autres droits qui peuvent varier d'un état à l'autre ou d'une province à l'autre. La Compagnie vous indiquera comment présenter des réclamations de garantie. Communiquez avec Studio RTA au numéro (562) 446-2255 pour expliquer la défectuosité, et donnez vos nom, adresse et numéro de téléphone. N'oubliez pas de donner le numéro de modèle du produit, la date et le lieu d'achat. Si vous avez besoin d'aide pour assembler le produit ou obtenir des pièces, consultez notre site web à l'adresse www.studiorta.com.